

ThermoGenius™ Water ST

De aquathermie waterwarmtewisselaar

Beschrijving

ThermoGenius™ aquathermie warmtewisselaars winnen energie uit oppervlaktewater, om in combinatie met een warmtepomp gebouwen te verwarmen en/of te koelen.

De ThermoGenius™ ST is speciaal ontwikkelt voor het toepassen in oppervlaktewater met bijvoorbeeld een verhoogde vuilvracht. Het vult de bestaande serie aan met flexibele gebruiksmogelijkheden op het land.

Dankzij het compacte ontwerp kan de ThermoGenius™ ST gemakkelijk en veilig bevestigd worden. Dankzij de gestandaardiseerde opbouw kunnen de afmetingen flexibel worden aangepast.

Het tegenstroomprincipe zorgt voor een maximaal energetisch gebruik van de beschikbare hoeveelheid water.

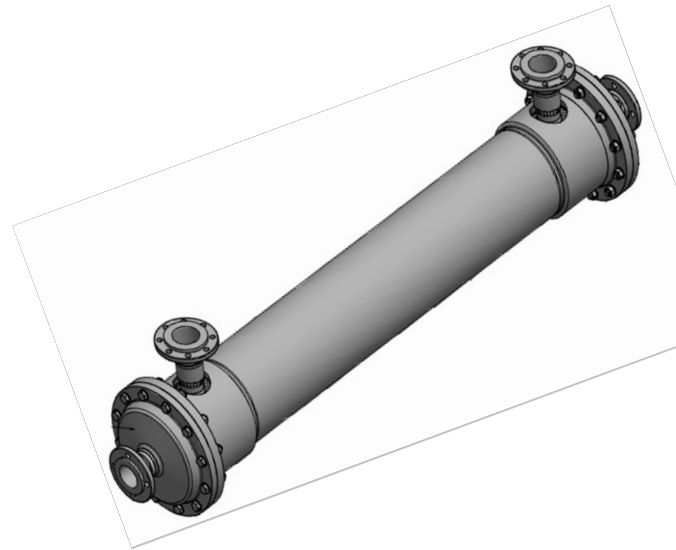

Voordelen

- Eenvoudige installatie
- Onderhoudsarm
- Hoog rendement
- Duurzaam en milieuvriendelijk
- Geschikt voor vervuild water
- Individuele vermogensaanpassing

Toepassingsvoorbeelden

- Afvoeren van regenwater
- Effluentwater
- Grijs water
- Rivier- en kanaalomleiding

Technische Gegevens

Materiaal	PE-HD
Inzetbaar in temperatuurbereik in °C	-10 tot +40
Aansluitingen	DN50